

TIPI 168.006 /007 /008 /009 /031 /032 /033 /035 /109 /131 /132 /133 /135

1 Clips

A45 Spirale di contatto

N49 Sensore angolo sterzata

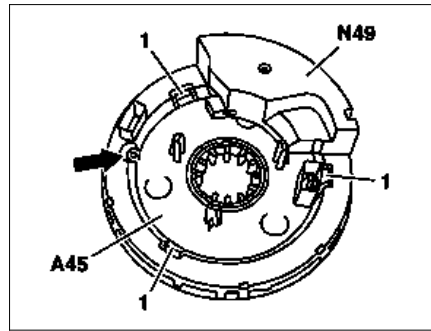

P46.10-2025-01

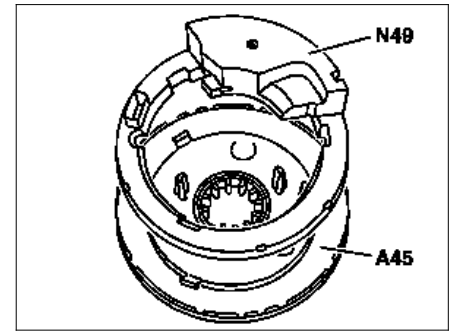

P46.10-2026-01

☒ ☒	Smontare, montare		
1	Smontare il volante		AR46.10-P-0100GC
2	Smontare la spirale di contatto (A45) insieme al sensore angolo di sterzata (N49)	<p>i Il sensore angolo di sterzata (N49) è innestato sul retro della spirale di contatto (A45).</p>	AR46.10-P-0200GC
3	Estrarre il sensore angolo di sterzata (N49) dalla spirale di contatto (A45)	<p>i Comprimere i fermagli (1) ed estrarre la spirale di contatto (A45) tirandola in basso.</p> <p>! Non danneggiare i fermagli (1) del sensore angolo di sterzata (A45).</p> <p>i Montaggio: la spirale di contatto può essere montata in una sola posizione sul sensore angolo di sterzata (freccia).</p>	
4	Montaggio in successione inversa		
5	Attivare il sensore angolo sterzata		AR46.10-P-0300-01A